

**PATRIOT™ 105** • A user friendly airbrush - preferred by professionals yet great for entry level • Easy to use and maintain • Patented rear needle release for fast needle access • Single nozzle/needle design • Self-centering nozzle assembly • Excellent for virtually all airbrush applications, from model finishing to custom automotive art • Pencil line - 2" spray pattern • Sprays properly reduced enamels, lacquers, and acrylics - including Badger Air-Opaque™, SpectraTex™, Air-Tex™, ImagineAir™ and MODELflex™ airbrush colors.

**PATRIOT™ 105** • El aerógrafo más fácil de usar - preferido por los profesionales pero también ideal para principiantes • Sencillo de usar y mantener • Sistema de destachado trasero patentado para un rápido acceso a la aguja • Diseño de boquilla única • Conjunto de boquilla autocentrante • Ideal virtualmente para todas las aplicaciones de aerógrafos, desde el acabado de modelos al llenado personalizado de automóviles • Patrones de atomización desde trazo de línea hasta 50 mm (2") de ancho • Atomiza esmaltes, lacas y acrílicos adecuadamente reducidos, incluidos los colores para aerógrafo Badger Air-Opaque™, SpectraTex™, Air-Tex™, ImagineAir™ y MODELflex™.

**PATRIOT™ 105** • L'aérographe le plus facile à utiliser - préféré par les professionnels, quoiqu'il soit parfait pour le niveau des débutants • Facile à utiliser et à entretenir • Libération du pointeau arrière brevetée pour un accès rapide du pointeau • Conception avec simple buse/pointeau • Assemblage de la buse à centrage automatique • Excellent pour pratiquement toutes les applications de l'aérographe, de la finition de modèles à l'art de la décoration pour l'automobile • Ligne de crayon - motif de peinture de 2" • Vaporise les émaux correctement réduits, les laques et les acryliques - comprenant les couleurs d'aérographe Air-Opaque™, SpectraTex™, Air-Tex™, ImagineAir™ et MODELflex™ de Badger.

**PATRIOT™ 105** • Das Modell 105 Patriot ist eine sehr benutzerfreundliche Airbrush - bevorzugt von Profis, jedoch ideal für Anfänger. Einfache Bedienung und Reinigung. Patentierter Nadelkopf für schnellen Reinigung. System mit nur einer Nadel/Düse. Selbstzentrierende Düse. Abgezeichnet für alle Airbrushfarben vom Modellbau bis zu Autolackreparaturen, Sprühfarbe von Bleistiftstrich bis Schm. Versprüht entsprechend verdünnte Enamel-, Lack- und Acrylfarben, einschliesslich Badger Air-Opaque™, SpectraTex™, Air-Tex™, ImagineAir™ und MODELflex™ Airbrush-Farben.

**Includes airbrush, air hose, jars, and instructions.**  
**Incluye aerógrafo, manguera de aire comprimido, jarras, e instrucciones.**  
**Comprend l'aérographe, le boyau d'air, les bocaux, et les instructions.**  
**Enthält Airbrush, Luftschlauch, Farbtöpfe, und Anleitung**

U.S. Patent #5,779,157  
 #5,779,157 de patente de los EE.UU.  
 U.S. Brevet #5,779,157  
 U.S. Patent #5,779,157

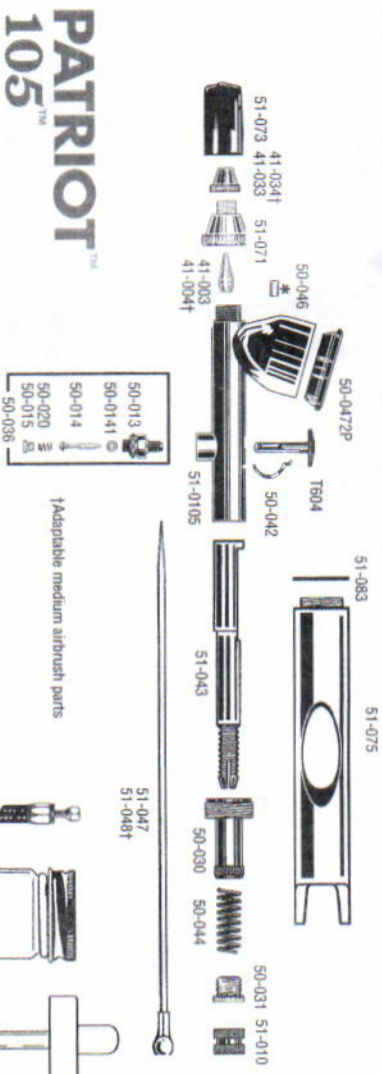

†Adaptable medium airbrush parts

**\* SEE MANUFACTURE NOTE**

placed by owner.  
 ante. El usuario no  
 se ne peut pas être  
 fait kann nicht vom



**BADGER AIR-BRUSH CO.**  
 9128 W. Belmont Ave • Franklin Park, IL 60131  
 website: [www.badgerairbrush.com](http://www.badgerairbrush.com)

# PATRIOT™ AIRBRUSH 105

DUAL ACTION, INTERNAL MIX  
 DOBLE ACCIÓN, MEZCLA INTERNA  
 DOUBLE ACTION, MELANGE INTERNE  
 DOUBLE-ACTION, INTERNAL MIX

## BASIC INSTRUCTION GUIDE

for additional instruction go to  
[www.badgerairbrush.com/airbrushes.asp](http://www.badgerairbrush.com/airbrushes.asp)  
 for replacement/spare parts go to  
[www.badgerspareparts.com](http://www.badgerspareparts.com)

GUÍA DE INSTRUCCIONES BÁSICAS  
 para instrucciones adicionales, visite  
[www.badgerairbrush.com/airbrushes.asp](http://www.badgerairbrush.com/airbrushes.asp)  
 para partes/repuestos, visite  
[www.badgerspareparts.com](http://www.badgerspareparts.com)

GUIDE D'INSTRUCTIONS DE BASE  
 pour obtenir des instructions supplémentaires, allez à  
[www.badgerairbrush.com/airbrushes.asp](http://www.badgerairbrush.com/airbrushes.asp)  
 pour remplacement/rechange Pièces aller à  
[www.badgerspareparts.com](http://www.badgerspareparts.com)

GRUNDLEGENDE ANLEITUNG  
 für weitere Anweisungen gehen  
[www.badgerairbrush.com/airbrushes.asp](http://www.badgerairbrush.com/airbrushes.asp)  
 Ersatz/Ersatzteile finden Sie Teile  
[www.badgerspareparts.com](http://www.badgerspareparts.com)



**BADGER**

## INSTRUCTIONS FOR 105™

The 105 Patriot airbrush is a dual action, gravity feed, internal mix airbrush. It will operate at 15-30 psi. The Patriot will spray airbrush-ready acrylics, inks, dyes, properly reduced acrylics, lacquers, and enamels, as well as thinned glazes and clear coats.

**Set-up and operation -** Attach air hose (50-2010) to air source (while air source is OFF). Holding air hose in hand, attach airbrush to air hose (at hose end opposite air source) by gently turning in clockwise motion. Flinger tighten air hose snugly onto airbrush.

Turn on air supply. Set air pressure to approximately 10-15 psi. Place a small amount of paint in the color cup. Do not overfill. Cap the cup to avoid spillage

To operate the airbrush, depress the trigger (T604). This will generate air flow through the airbrush. After depressing the trigger, pull the trigger back to release color. The further the trigger is pulled back, the greater the amount of color released. The size of the spray pattern is determined by the amount of color being sprayed and the distance the airbrush is held from the surface to be sprayed; a fine line is achieved by spraying close to the surface with a slight pull on the trigger to release a small amount of color; a broader spray pattern is achieved by pulling further back on the trigger to release more color and by working further away from the surface. Play with your airbrush to learn the triggering and see how it works. Have fun while testing and learning to use your airbrush. You may also wish to adjust pressure 10 PSI up or down to see what pressure works best for you.

To clean: The key to keeping an airbrush clean is to not let paint set up (dry) in it. This can be done by spraying cleaner through the airbrush between colors and when setting the airbrush to rest for any length of time. Spray it through the airbrush until it comes out clear.

Should paint set up (dry) in the airbrush, you should try to "backflush" the airbrush. This is done by depressing the trigger and suffocating the air flow of the airbrush at the nozzle (push a soft cloth or paper towel over the airbrush nozzle) while pulling back on the trigger as if spraying. This will deflect the air back into the airbrush chamber and loosen any dried material. After back flushing it is advisable to spray fresh cleaner through the airbrush before resuming use of the airbrush. Disassembly should rarely be required if these two steps are followed (Unless paint has been allowed to set in the airbrush for a prolonged period time). Should disassembly seem necessary, only remove and clean the parts that come in contact with paint nozzle assembly (41-033, 51-071, 41-003) and needle (51-18DT). Call Badger Air-Brush Co. at 1-800-AIR-BRUSH for necessary assistance.

For additional information on using, cleaning, and maintaining your new Badger airbrush, please visit our website at [www.badgerairbrush.com](http://www.badgerairbrush.com) or call us at 1-800-AIR-BRUSH to request a catalog or a more comprehensive instruction booklet for your airbrush. In Europe you can obtain information, more comprehensive manuals, tips and Badger repair service at [www.intl-trade.eu](http://www.intl-trade.eu).

## INSTRUCCIONES DEL MODELO 105

El aerógrafo 105 Patriot es de doble acción, alimentación por gravedad y mezcla interna. Funciona con una presión de 15-30 psi. Atomiza tintas, tinturas y acrílicos preparados para aerógrafos, lacas, esmaltes y acrílicos adecuadamente reducidos, como también capas transparentes ("clear coat") y barnices diluidos.

**Preparación y operación -** Conecte la manguera (50-2010) a la fuente de aire comprimido (mientras la fuente está desactivada). Sosteniendo la manguera en la mano, conecte el aerógrafo (al extremo de la manguera opuesto a la fuente de aire) haciéndolo girar delicadamente en sentido horario. Apriete con la mano la manguera de aire comprimido en el aerógrafo para que quede ceñida.

Abra el suministro de aire comprimido. Ajuste la presión del aire comprimido a aproximadamente 10-15 psi. Ponga una pequeña cantidad de pintura en la taza de color. No hacer el sobrellenar. Tape la taza para evitar el derramamiento

Para hacer funcionar el aerógrafo, oprima el gatillo (T604). De esta forma se genera el flujo de aire hacia el aerógrafo. Después de presionar el gatillo, aprécielo hacia atrás para liberar el color. Cuanto más apríete el gatillo hacia atrás, más cantidad de color se libera. El tamaño del patrón de atomización lo determinan la cantidad de color que se atomiza y la distancia a la que se sostiene el aerógrafo con respecto a la superficie a pintar. Para lograr una línea fina, atomice cerca de la superficie apretando ligeramente el gatillo para liberar una pequeña cantidad de color. Para lograr un patrón de atomización más ancho, apríete el gatillo hacia más atrás para liberar más color y trabaje más lejos de la superficie. Practique con el aerógrafo para aprender a manejar el gatillo y ver cómo funciona. Diviértase mientras prueba y aprende a usarlo. También es conveniente aumentar o disminuir la presión en 10 PSI para ver cuál es la mejor presión en su caso.

Para limpiarlo: La clave para mantener limpio un aerógrafo es no dejar que la pintura se asiente (se seque) en el mismo. Esto se puede hacer atomizando un limpiador por el aerógrafo entre colores y cuando deja de usarlo durante períodos de cualquier duración. Atomícelo hasta que salga transparente del aerógrafo.

En caso de que la pintura se asiente (se seque) en el aerógrafo, debe tratar de "lavarlo a la inversa". Esto se hace oprimiendo el gatillo y solfocando el pasaje de aire del aerógrafo (con un paño suave o toalla de papel sobre la boquilla) mientras apríete el gatillo hacia atrás como si estuviera atomizando. De esta forma se desvía el aire hacia la cámara del aerógrafo y se afloja el material. Después del lavado a la inversa, y atomice limpiador nuevo a través del aerógrafo antes de volver a usarlo. Si sigue estos dos pasos, es raro que sea necesario desarmar el aerógrafo (a menos que haya dejado asentar la pintura durante mucho tiempo). Si fuera necesario desarmar, desmonte y limpie sólo las piezas que entran en contacto con la pintura, conjunto de boquilla (41-033, 51-071, 41-003) y aguja (51-18DT). Si necesita asistencia, llame a Badger Air-Brush Co. al +1-847-678-3104.

Para obtener información adicional sobre el uso, la limpieza y el mantenimiento de su nuevo aerógrafo Badger, visite nuestro sitio web en [www.badgerairbrush.com](http://www.badgerairbrush.com) o llámenos al +1-847-678-3104 para solicitar un catálogo o un folleto de instrucciones del aerógrafo más completo. En Europa, puede obtener información, manuales más completos, consejos y el servicio de reparación de Badger en [www.intl-trade.eu](http://www.intl-trade.eu).

## INSTRUCTIONS POUR 105

L'aérographe Patriot 105 est un aérographe à double action, à alimentation par gravité, à mélange interne. Il va fonctionner à 15-30 psi. Patriot va vaporiser les acryliques, les encres, les teintures, les acryliques correctement réduits, les laques et les émaux prêts pour l'aérographe ainsi que les vernissages éclaircis et les enduits transparents.

**Assemblage et fonctionnement -** Attachez le boyaud d'air (50-2010) à la source d'air (lorsque la source d'air est FERMÉE). Tout en tenant le boyaud d'air dans votre main (à l'extrémité du boyaud opposée à la source d'air), attachez l'aérographe au boyaud en le tournant doucement dans le sens horaire. Serrez solidement à la main le boyaud dans l'aérographe.

Ouvrez l'alimentation d'air. Réglez la pression d'air à environ 10-15 psi. Placez une petite quantité de peinture dans la tasse de la couleur. Ne remplissez pas trop. Couvrez la tasse pour éviter le renversement.

Pour faire fonctionner l'aérographe, appuyez sur le déclencheur (T604). Ceci va faire passer le flux d'air dans l'aérographe. Après avoir appuyé sur le déclencheur, glissez le déclencheur vers l'arrière pour relâcher la couleur. Plus le déclencheur est glissé vers l'arrière, plus la quantité de couleur relâchée est grande. La dimension du motif du jet est déterminée par la quantité de couleur vaporisée et par la distance entre l'aérographe et la surface à vaporiser; une ligne mince est obtenue en vaporisant légèrement par la déclencheur pour relâcher une petite quantité de couleur; une dimension plus grande du motif du jet est obtenue en glissant le déclencheur plus loin vers l'arrière afin de relâcher plus de couleur et en travaillant de façon plus éloignée de la surface. Expérimentez avec votre aérographe afin d'apprendre le fonctionnement du déclencheur et la façon qu'il travaille. Amusez-vous tout en faisant des essais et en apprenant à utiliser votre aérographe. Vous pouvez aussi désirer augmenter ou diminuer le réglage de la pression de 10 psi pour voir quelle pression fonctionne mieux pour vous.

Pour nettoyer : Le moyen pour conserver un aérographe propre est de ne pas permettre que de la peinture durcisse (sèche) à l'intérieur. Ceci peut être accompli en vaporisant un nettoyeur dans l'aérographe entre les couleurs et quand vous rangez l'aérographe pour toute durée de temps. Vaporisez-le à travers l'aérographe jusqu'à ce que celui-ci ressorte clair.

Si la peinture durcit (sèche) dans l'aérographe, vous devez essayer de rincer l'aérographe à l'envers. Ceci est fait en appuyant sur le déclencheur et en étouffant le flux d'air de l'aérographe à la buse (serrez un linge doux ou une serviette de papier par-dessus la buse de l'aérographe) tout en glissant le déclencheur comme lorsque vous vaporisez. Ceci va dévier et faire retourner l'air vers la chambre de l'aérographe et faire décoller toute matière sèche et l'envoyer dans la bouteille de nettoyage. Après le rinçage à l'envers, il est recommandé de vaporiser un nettoyeur propre à travers l'aérographe avant de continuer à utiliser l'aérographe. Le démontage devrait être rarement nécessaire si ces deux étapes sont suivies (à moins qu'il ait été permis que de la peinture durcisse dans l'aérographe pour une période de temps prolongée). Si un démontage semble nécessaire, n'enlevez et ne nettoyez seulement que les pièces qui viennent en contact avec l'assemblage de la buse à peindre (41-033, 51-071, 41-003) et le pointeau (51-18DT). Appelez Badger Air-Brush Co. au +1-847-678-3104 pour l'assistance nécessaire.

Pour de l'information supplémentaire sur l'utilisation, le nettoyage et l'entretien de votre nouvel aérographe Badger, veuillez visiter notre site web au [www.badgerairbrush.com](http://www.badgerairbrush.com) ou appelez-nous au +1-847-678-3104 pour demander un catalogue ou un livret d'instruction plus détaillé sur votre aérographe. En Europe, vous pouvez obtenir de l'information, des manuels plus détaillés, des conseils et le service de réparation Badger au [www.intl-trade.eu](http://www.intl-trade.eu).

## ANLEITUNG FÜR 105

Das Modell 105 Patriot ist eine Double-Action-Fließsystem Airbrush für Detailarbeiten. Der Betrieb erfolgt mit 1-3 bar (15-30psi). Dieses Modell kann für verdünnte Acrylfarben, Tinten, Farbmittel, Lacke, Emaillefarben, verdünnte Glasierungen und Klarlacke verwendet werden.

**Anwendung -** Luftschlauch (50-2010) an Druckluftquelle anschliessen (Luftquelle abgeschaltet). Das andere Ende des Luftschlauches an die Airbrush anschrauben und leicht anziehen.

Die Druckluftquelle einschalten. Den Druck auf ca. 2 bar einstellen. Füllen Sie eine kleine Menge Farbe in den Farbtropf. Nicht überfüllen und den Farbtropf verschließen, um verschütten zu vermeiden.

Den Fingerhebel (T604) der Airbrush nach unten drücken, dadurch wird die Luftzufuhr eingeschaltet. Zum Sprühen von Farbe den Fingerhebel nach hinten ziehen. Je weiter der Fingerhebel nach hinten bewegt wird, um so mehr Farbe wird versprüht. Die Sprühbreite wird durch die Farbmenge bestimmt und wie weit die Airbrush von der Oberfläche entfernt ist. Eine feine Linie erhält man indem die Airbrush nahe an der Oberfläche gehalten wird und der Fingerhebel nur ein klein wenig nach hinten gezogen wird, damit nur etwas Farbe austritt. Ein breite Linie erhält man in dem die Airbrush weiter entfernt von der Oberfläche gehalten wird und der Fingerhebel weiter nach hinten gezogen wird. Ausprobieren bzw. üben ist wichtig, um den Umgang mit dem Fingerhebel zu erlernen – viel Spass dabei. Eventuell sollten Sie den Druck um ca. 0,5 bar nach oben bzw. unten nachregeln, um den für Sie besten Arbeitsdruck zu ermitteln.

**Reinigung:** Das wichtigste ist Farbe nie in der Airbrush antrocknen zu lassen. Um dem vorzubeugen kann man zwischen Farbwechsel oder vor einer Pause den entsprechenden Reiniger durch die Airbrush sprühen.

Sollte trotzdem Farbe in der Airbrush antrocknen, kann man die Airbrush ausspülen. Dies erreicht man durch Bedienen des Fingerhebels und gleichzeitigem Verschliessen des Kopfes der Airbrush (mit einem Papier- oder Stofftuch den Kopf der Airbrush verschliessen). Dadurch wird die Druckluft zurück in die Airbrush gezwungen und löst dadurch angetrocknete Farbtreste, welche dann im Farbtropf erscheinen. Nach dem Ausspülen sollte man nochmals sauberen Reiniger durch die Airbrush sprühen bevor neue Farbe versprüht wird. Zerlegen der Airbrush sollte selten notwendig sein, wenn diese Hinweise beachtet werden (ausser Farbe hatte ausreichend Zeit zum antrocknen). Sollte ein Zerlegen notwendig erscheinen, müssen nur Teile entfernt und gereinigt werden, welche mit Farbe in Berührung kommen (Kopf 41-033, 51-071, 41-003 und Nadel 51-18DT). Bei Fragen kann Badger unter +1-847-678-3104 erreicht werden.

Weitere Informationen zur Anwendung, Reinigung und Pflege von Badger Airbrushes stehen unter [www.badgerairbrush.com](http://www.badgerairbrush.com) zur Verfügung oder rufen Sie uns unter +1-847-678-3104 an, um einen Katalog oder eine ausführlichere Bedienungsanleitung zu erhalten.

In Europa erhalten Sie Informationen, ausführliche Bedienungsanleitungen und Tips unter [www.intl-trade.eu](http://www.intl-trade.eu). Unseren Badger Reparatur-Service erreichen Sie dort ebenfalls.